

Tutaj przyklej naklejkę



Bardzo lubię te zawody:  
plum do wody! Plusk do wody!  
A jak w wodzie siedzi rak?  
Wyskakuję. Jak? – O, tak!



Odszukaj naklejkę ze zwierzęciem,  
o którym jest mowa w tekście.

Tutaj przyklej naklejkę



W barze „Pod chmurką” elfy i skrzaty wcinają lody z chmurkowej waty.

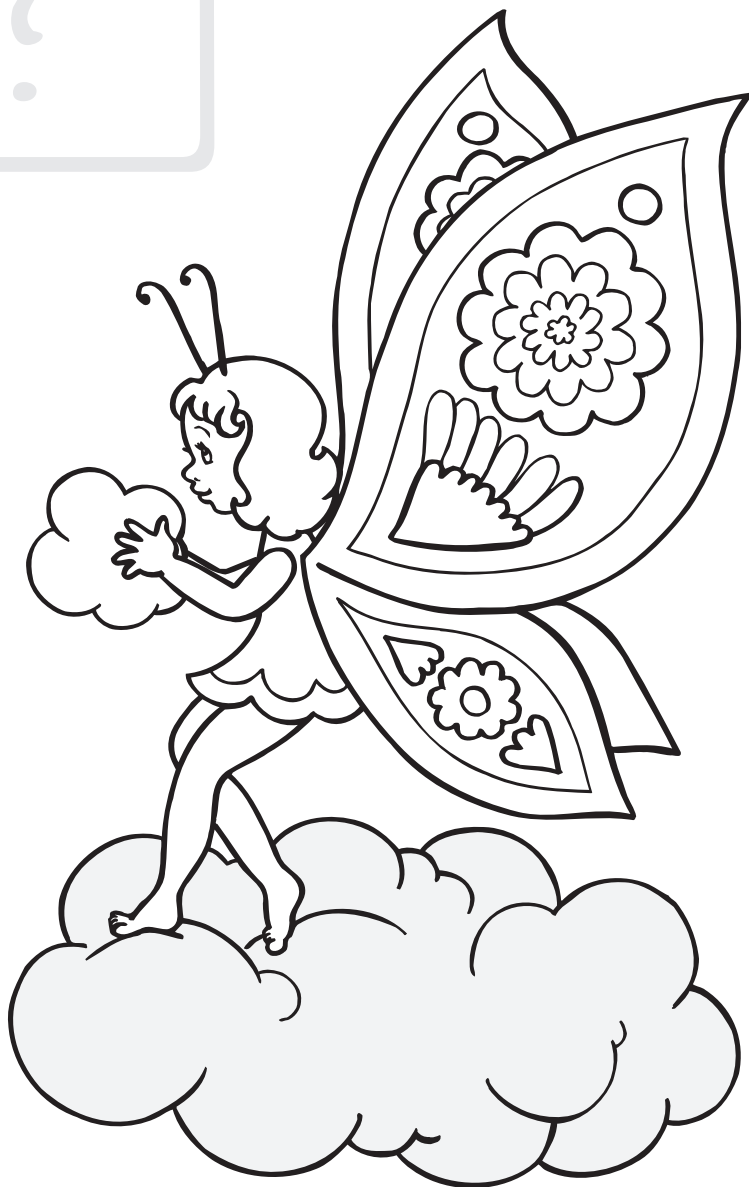

Jakie smakołyki lubią elfy i skrzaty?  
Wklej odpowiednią naklejkę.

Tutaj przyklej naklejkę



Tej dziewczynce jest najładniej  
w czerwonym kolorze.  
Ale także inną kredką  
ją malować możesz.

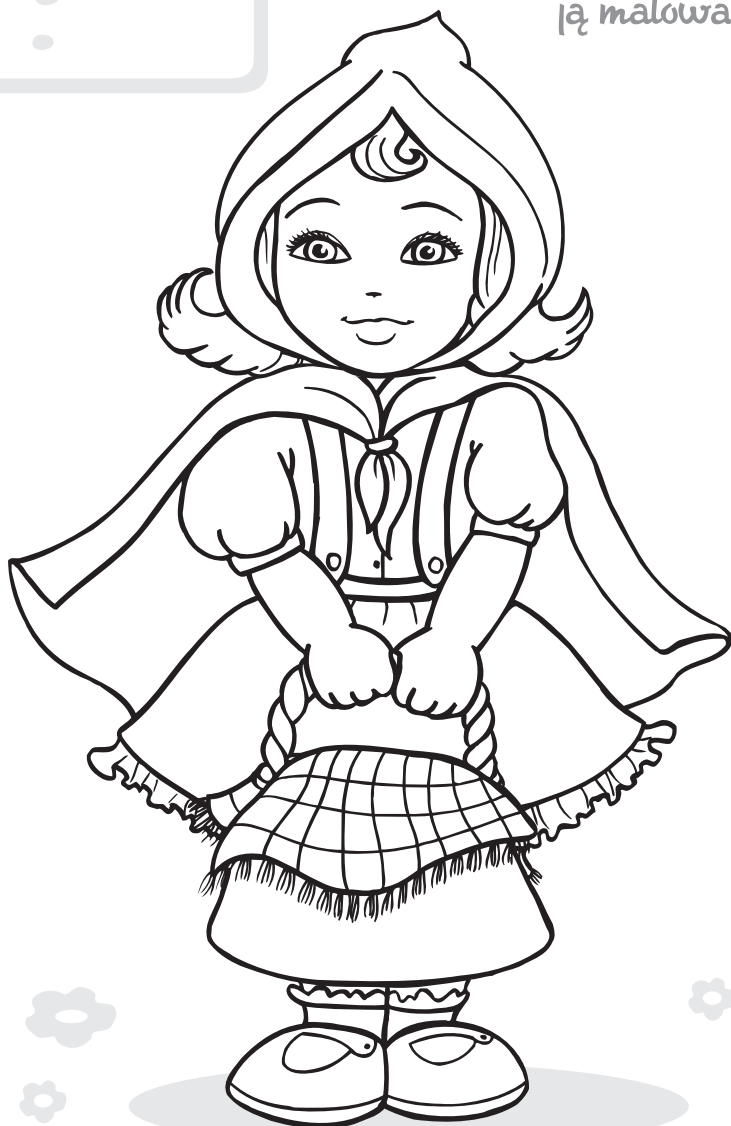

Jak nazywa się bohaterka wierszyka?

Na kogo powinna uważać?

Odszukaj właściwą naklejkę i wklej w okienko.

Tutaj przyklej naklejkę

?

Nie mówiąc o tym nic nikomu,  
idzie na spacer,  
nie wychodząc z domu.



Odszukaj naklejkę z innym zwierzątkiem, które także  
nosi swój domek na grzbiecie,  
i wklej w okienko.



*Kotka właśnie wraca od fotografa.  
Odszukaj naklejkę z jej portretem  
i wklej w okienko.*

Tęty przyklej naklejkę

?



W koszyczku Tereski  
zamieszkały pieski.

Ter, co dostał obróżkę,  
nadeprnął bratu na nóżkę.

Tamten zawurł: Boli! Boli!  
Trzeci z kosza się granoli.

Dokazują pieski trzy.

No, a czwarty?  
Czwarty śni.

Odszukaj naklejkę z właściwą liczbą miseczek dla szczeniactków. Ile ich jest?



Komu się poskarżę, komu?  
Pan beze mnie wyszedł z domu...

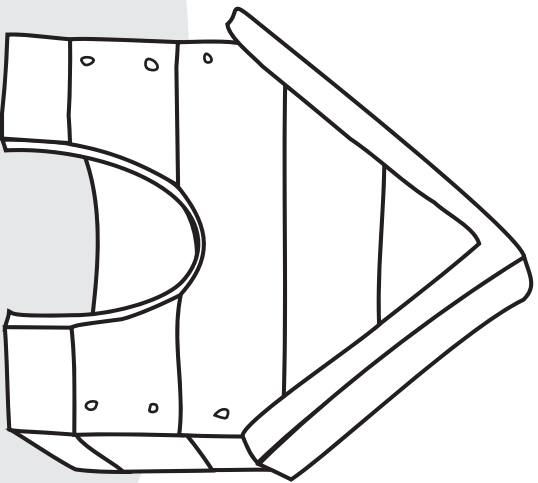

Te duże zięją ogniem  
i owce tykają.  
Z tymi matymi maluchy  
łatwiej zasypiają.

Tutaj przyklej naklejkę



O czym jest mowa w drugim zdaniu zagadki?  
Odszukaj ten przedmiot na naklejce  
i wklej w okienko.



Tutaj przyklej naklejkę



W pewnym zoo przy niedzieli  
małpa idzie do kąpieli.  
Myje nogi, plecy, uszy.  
Później długo zębą suszy!



Odszukaj na naklejkach przybory toaletowe,  
których użyje małpka.



Czego brakuje drugiej dziewczynce? Wklej ten przedmiot w okienko.  
Odszukaj jeszcze 5 szczegółów, którymi różnią się dziewczynki.

Tutaj przyklej naklejkę



Czy pluszowy,  
czy szmaciany –  
zawsze bardzo  
jest kochany.

Tutaj przyklej naklejkę

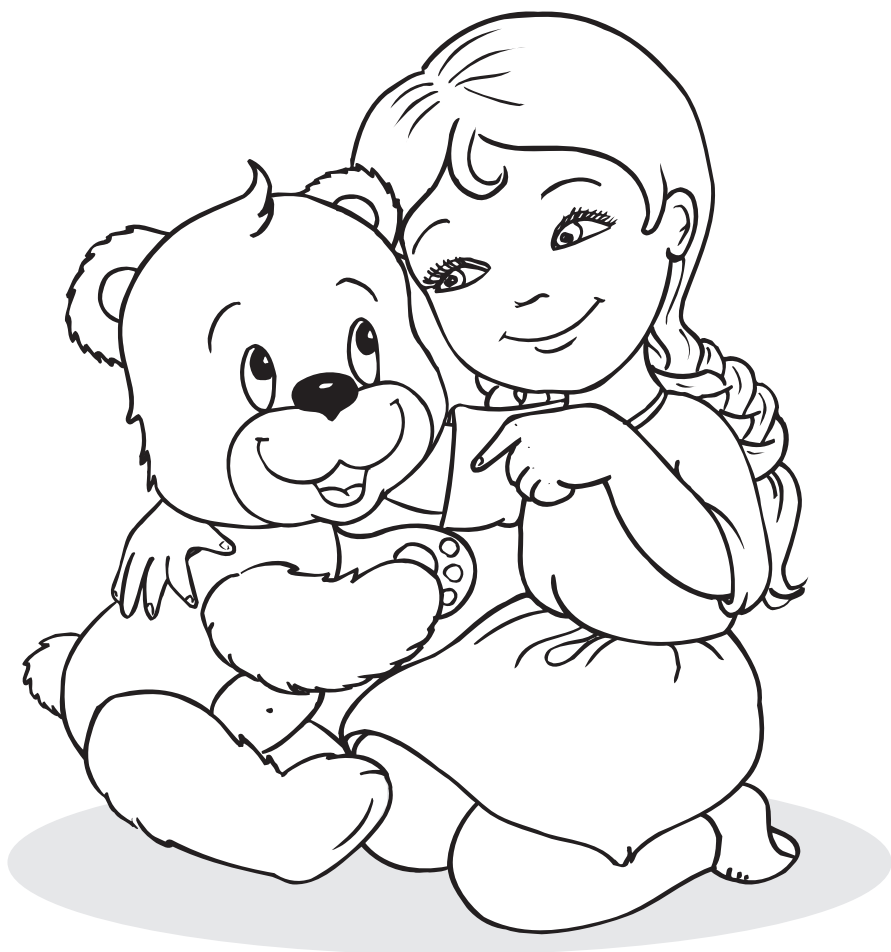

O czym jest mowa w tej zagadce?

Odszukaj na naklejkach jeszcze dwie pluszowe zabawki  
dla dziewczynki i wklej je w okienka.

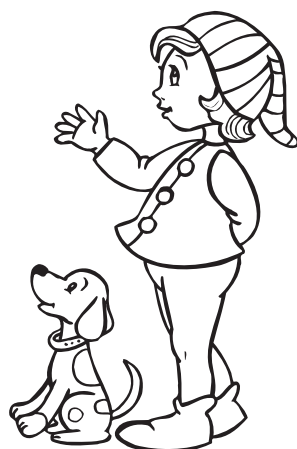
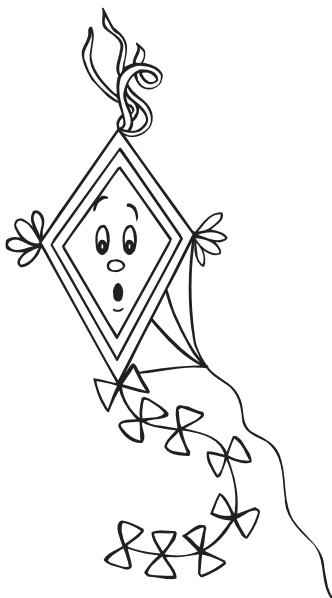
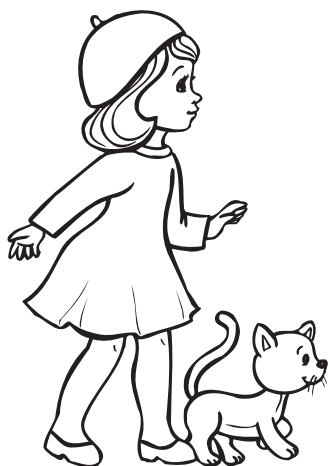
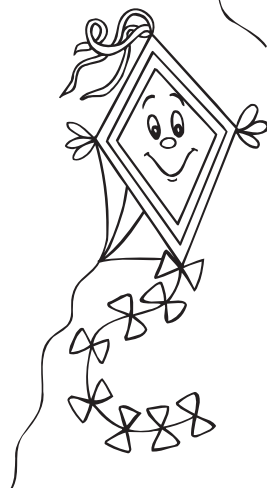
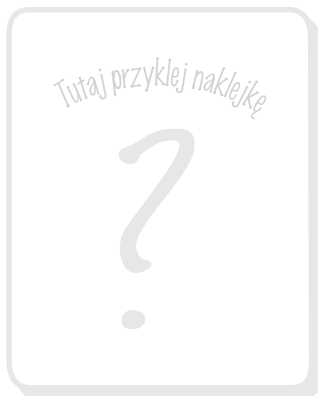
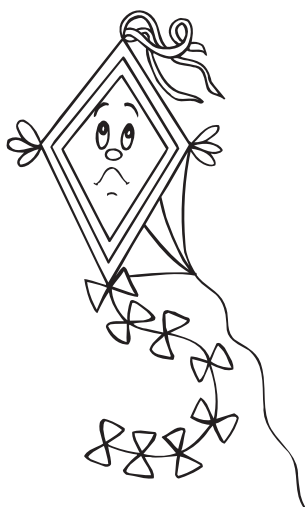
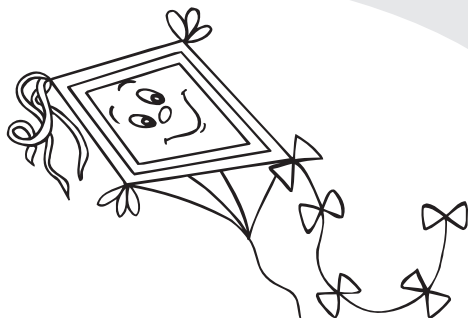
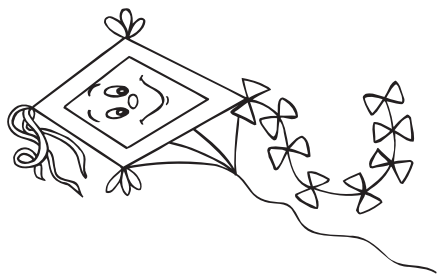

Odszukaj na naklejce kolorowy latawiec,  
a potem znajdź taki sam na rysunku,  
i pokoloruj go zgodnie z wzorem z naklejki.

Tutaj przyklej naklejkę



Pomóż zgadnąć krasnalowi,  
którą z pięciu rybek złowi?

Odszukaj na naklejce rybkę,  
którą złowił skrzat.



Tutaj przyklej naklejkę



Tutaj przyklej naklejkę



W czerwonych kaloszach  
z czarnym parasolem  
wybrał się pan bocian  
do czapli przez pole.  
Kiedy od niej wracał,  
buty zgubił w błocie.  
Odtąd na bosaka  
chodzi każdy bociek.

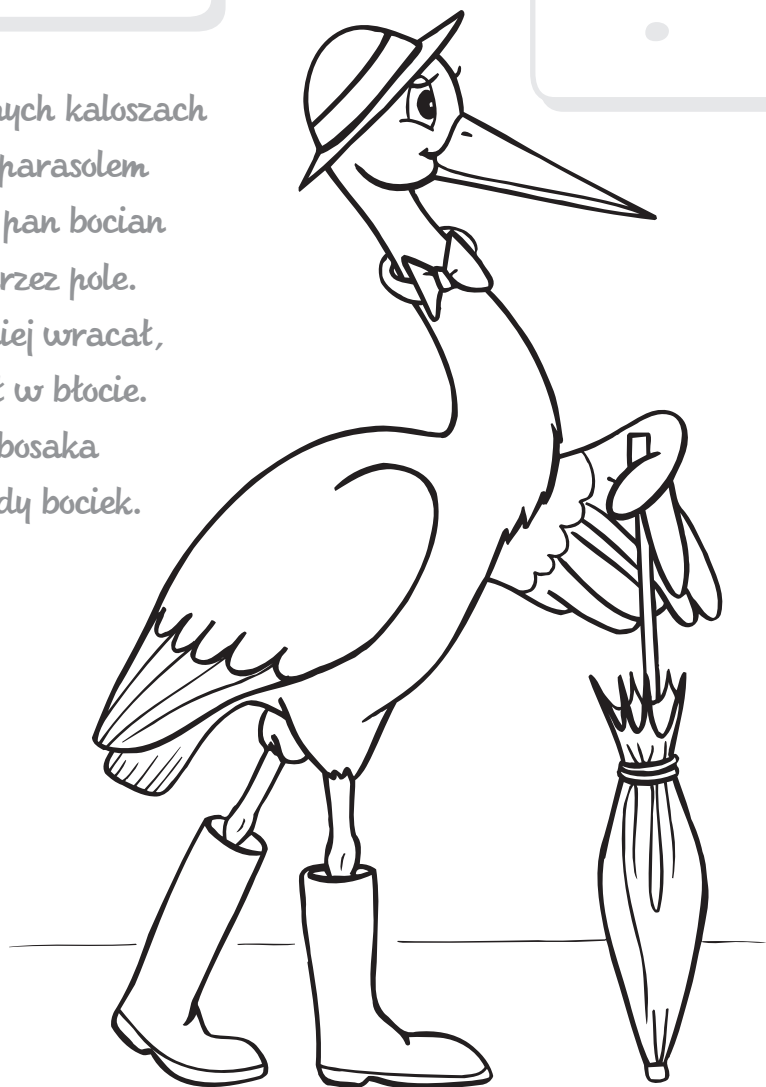

Odszukaj na naklejkach lecącego bociana i zwierzątko,  
które powinno się przed nim chować.  
Czy wiesz, dlaczego?

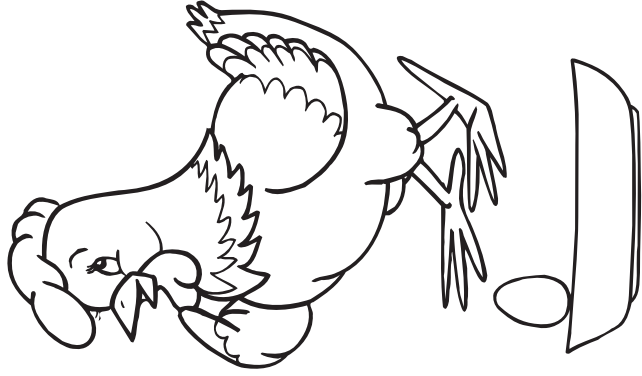

Ko, kokoszka, ko, donosi:  
– Zniosłam jajko mej gosposi.  
Ko, ko, ko – z radości nuci,  
będzie z jajka ko, kogucik.

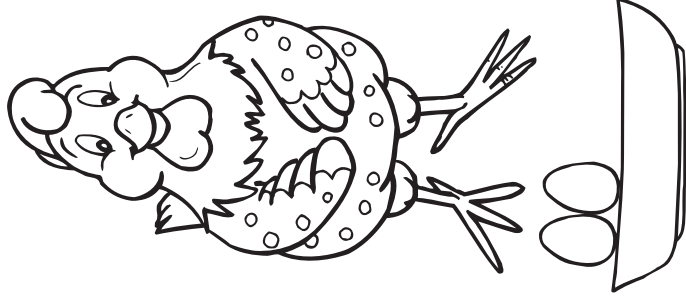

Marzy sobie druga kurka:  
– Przydałaby mi się córka,  
albo lepiej córki dwie,  
zniosę dwa, hostaram się!

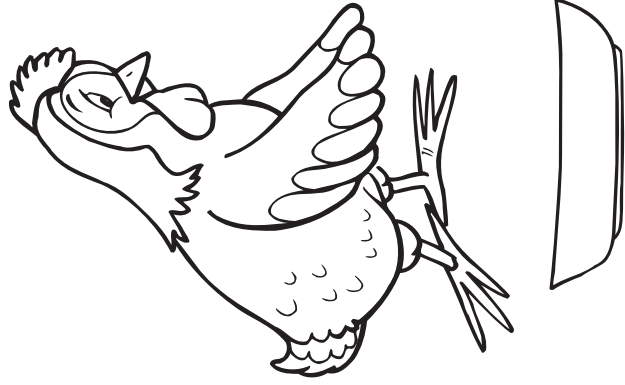

Trzecia też o dzieciach śni.  
– Zniosę – myślę – jajka trzy.  
To dopiero będzie gratka,  
hiszlaków cała gromadka!

Dorysuj kokoszkom tyle jajek, by każda miała po trzy.

Jak zwaą się te misie,  
to nie tajemnica:  
mały to niedźwiadek,  
wielki – niedźwiedzica.

Tutaj przyklej naklejkę



Odszukaj na naklejkach  
przedmiot, w którym łatwo  
można uśpić maluszka,  
i wklej go w okienko.